



**Custom  
Surgical®**

# MicroREC

## BENUTZERHANDBUCH

BENUTZERHANDBUCH

MicroREC ist ein Produkt der Firma Custom Surgical GmbH, München, Deutschland, Inhaber eines Warenzeichens und aller redaktionellen Standards. Kein Teil des Produkts, der App oder der unterstützenden Materialien darf ohne die Genehmigung von Custom Surgical vervielfältigt oder verwendet werden.

Für weitere Informationen besuchen Sie bitte unsere Website:  
[customsurgical.co](https://www.customsurgical.co)

<b>1. Ein Dankeschreiben</b>	3
<b>2. Verpackungsinhalt</b>	4
a. MicroREC-Komponenten (ohne unserem Strahlenteiler)	4
b. MicroREC-Komponenten (mit unserem Strahlenteiler)	5
<b>3. Adaptermodelle</b>	6
<b>4. Wie man ein MicroREC installiert</b>	7
a. Installation eines MicroREC ohne unserem Strahlenteiler	7
b. Installation eines MicroREC mit unserem Strahlenteile	11
<b>5. MicroREC App</b>	14
a. Wie man sie herunterlädt	14
b. Wie man ein Konto erstellt	15
c. Wie man die App benutzt	16
<b>6. Reinigung und Wartung</b>	17
<b>7. Häufig gestellte Fragen und Fehlerbehebung</b>	18
<b>8. Warnungen und Sicherheit</b>	20
<b>9. Garantie</b>	21
a. Wie Sie die Garantie in Anspruch nehmen können	21
b. Aktivieren Sie Ihre Garantie	22
<b>10. Weitere Hilfe und Kontakte</b>	23

Sehr geehrter Kunde,

Custom Surgical hat es sich zur Aufgabe gemacht, die Medizintechnik durch die Bereitstellung innovativer und erschwinglicher Geräte und Software zu demokratisieren. Wir ermöglichen es den Ärzten, unabhängiger von den Krankenhäusern zu sein, aber auch mehr Patienten zu versorgen und sich durch Telemedizin und medizinische Fernkonsultationen weltweit zu vernetzen.

Das Produkt, das Sie jetzt in den Händen halten, ist das Ergebnis der Arbeit unseres brillanten Teams von Medizintechnikern, Softwareentwicklern und Produktdesignern in 7 Ländern auf der ganzen Welt. Aber noch wichtiger ist, dass es das Ergebnis der Arbeit von Chirurgen wie Ihnen in über 60 Ländern ist, die unser Produkt bisher gekauft haben, es für die chirurgische Registrierung und Diagnose verwenden und uns ihr wertvolles Feedback mitteilen. Wir müssen mit den Ärzten in Kontakt bleiben und ihnen dabei helfen, die wirklichen Probleme zu lösen, mit denen sie täglich konfrontiert sind.

Deshalb möchten wir Sie in unserer Gemeinschaft willkommen heißen. Sie können sich mit uns und anderen Chirurgen in Verbindung setzen, uns jederzeit eine Textnachricht schicken und Ihre Bilder teilen:

**Website:** [customsurgical.co](https://customsurgical.co)

**Email:** [info@customsurgical.co](mailto:info@customsurgical.co)

**Instagram:** [@customsurgical](https://www.instagram.com/customsurgical)

**LinkedIn:** [@custom-surgical-1](https://www.linkedin.com/company/custom-surgical-1)



**Vielen Dank für die wichtige Arbeit, die Sie leisten!**

**CS-Team**

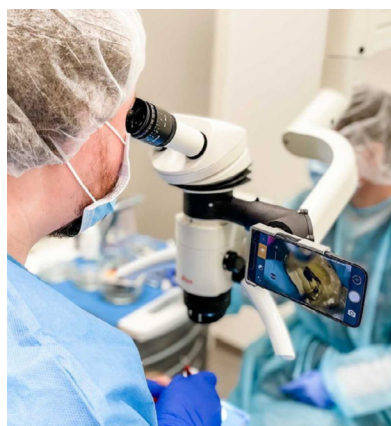

Je nachdem, ob Sie ein MicroREC mit oder ohne unserem Strahlenteiler gekauft haben, kann der Inhalt Ihres Pakets unterschiedlich sein.

## ■ MicroREC-Komponenten (ohne unserem Strahlenteiler)

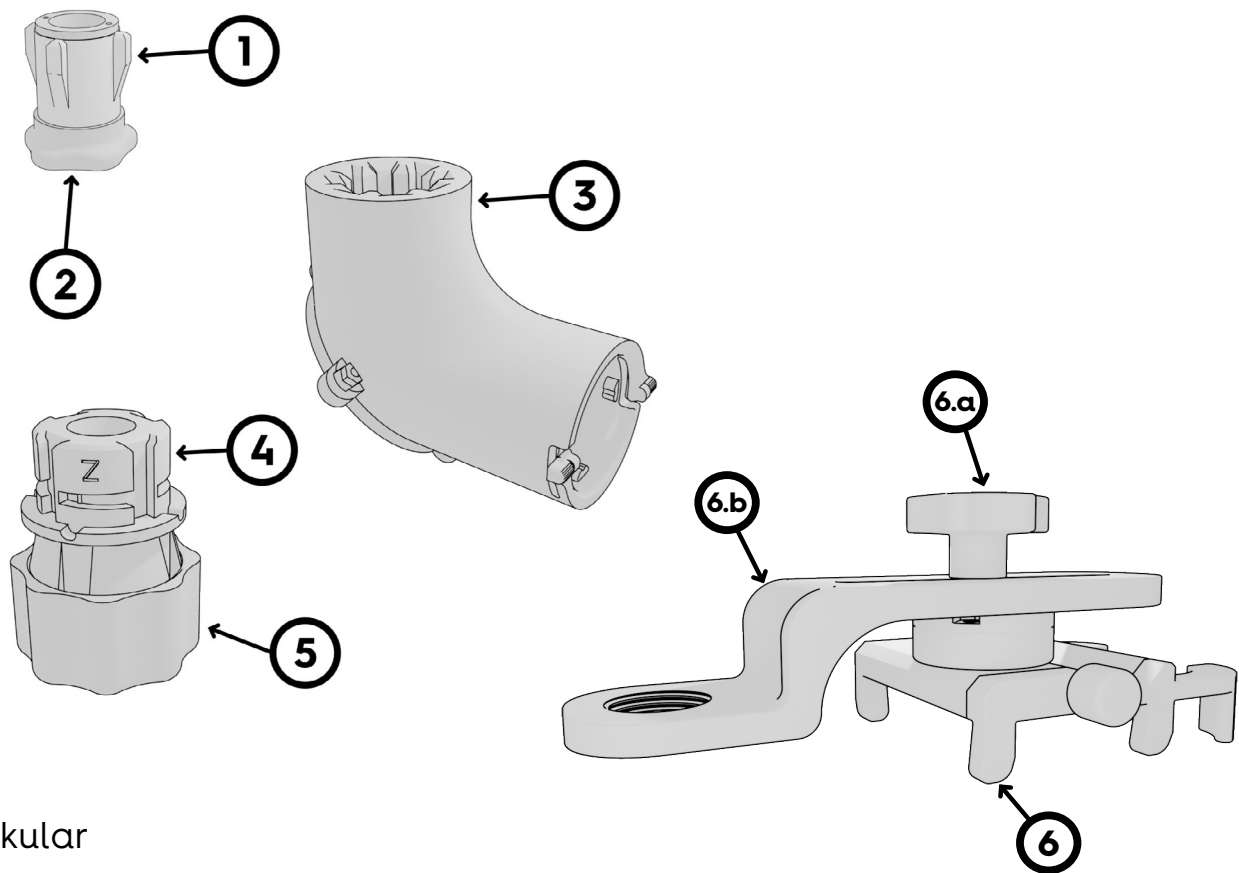

1. Okular
2. Okularabdeckung
3. Universal-Rohr
4. Mikroskop / Spaltlampenadapter
5. Adapterabdeckung
6. Handy Universalhalter
  - a. Universalhalter-Rändelschraube
  - b. Universalhalter-Arm

■ **MicroREC-Komponenten (mit unserem Strahlenteiler)**

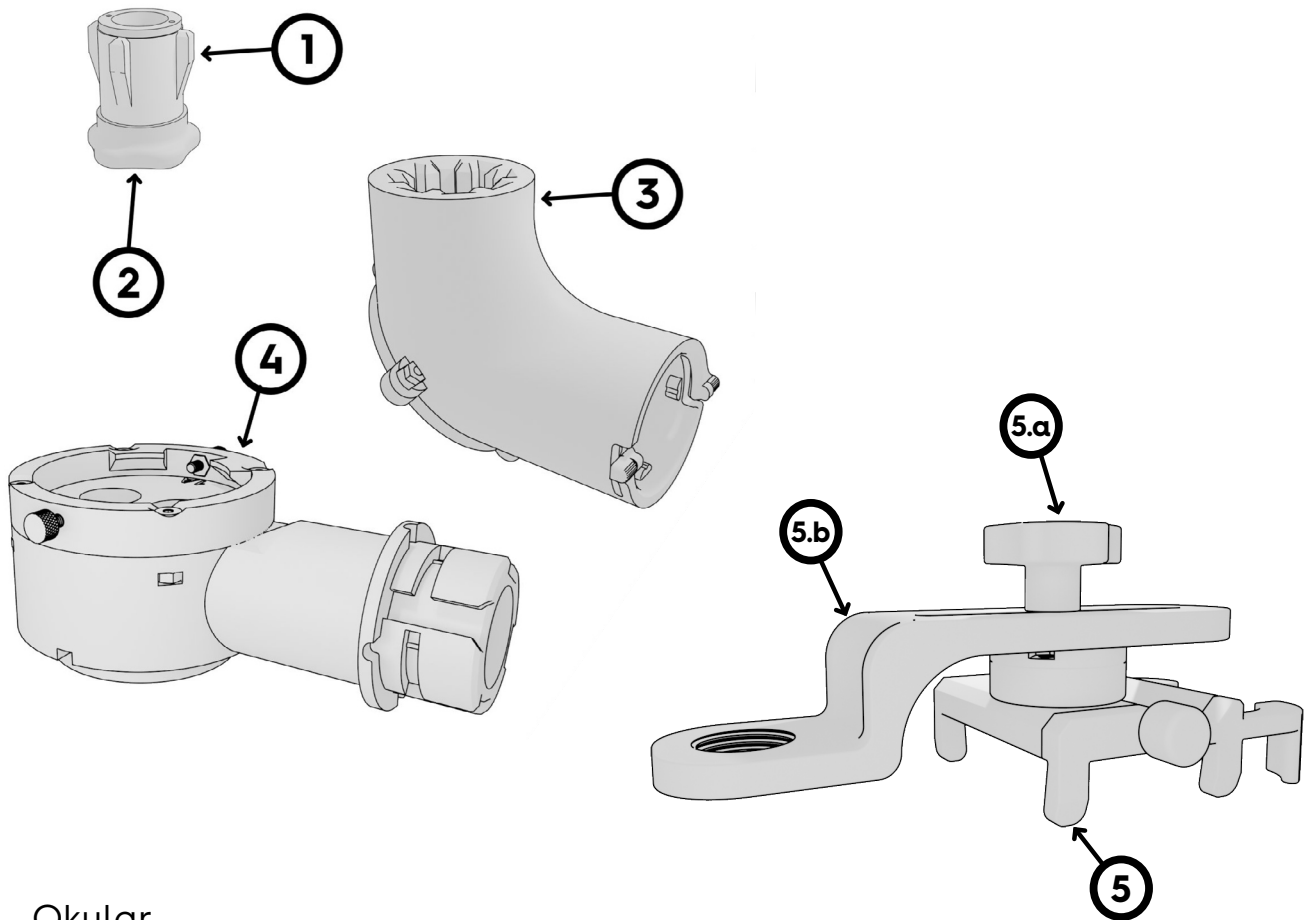

1. Okular
2. Okularabdeckung
3. Universal-Rohr
4. MicroREC-Strahlenteiler
5. Handy Universalhalter
  - a. Universalhalter-Rändelschraube
  - b. Universalhalter-Arm

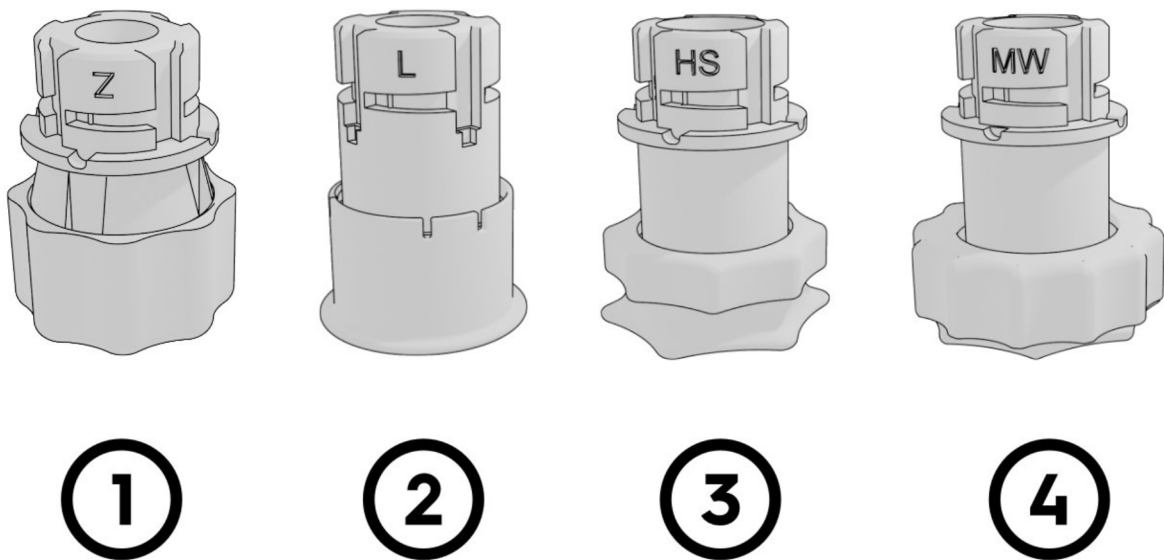

1. **Z**: Kompatibel mit Zeiss-Mikroskopen und Spaltlampen; Takagi-Mikroskope und Spaltlampen; Topcon, CSO, Keeler, Nidek, Huvitz und andere. Spaltlampen Topcon, CSO, Keeler, Nidek, Huvitz und andere.
2. **L**: Kompatibel mit Leica-Mikroskopen.
3. **HS**: Kompatibel mit Haag-Streit-Spaltlampen.
4. **MW**: Kompatibel mit den Operationsmikroskopen von Möller-Wedel und Haag-Streit.

Der Installationsprozess hängt davon ab, ob Sie ein MicroREC mit unserem Strahlenteiler erworben haben oder ob Ihr unseren Strahlenteiler oder wenn Ihr Mikroskop bereits einen Strahlenteiler hat.

## ■ Installation eines MicroREC ohne unserem Strahlenteiler

1. Setzen Sie das Telefon in die Universalhalter ein und ziehen Sie die Schraube fest, um es sicher zu halten.

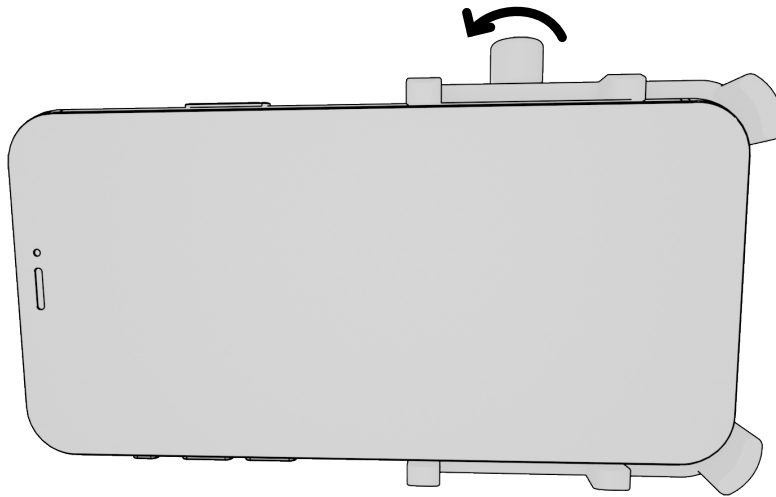

2.

a. Richten Sie den Arm der Universalhalterung auf die Kamera des Telefons aus und zentrieren Sie ihn.

b. Ziehen Sie den Griff fest, damit sich die Halterung nicht bewegt.

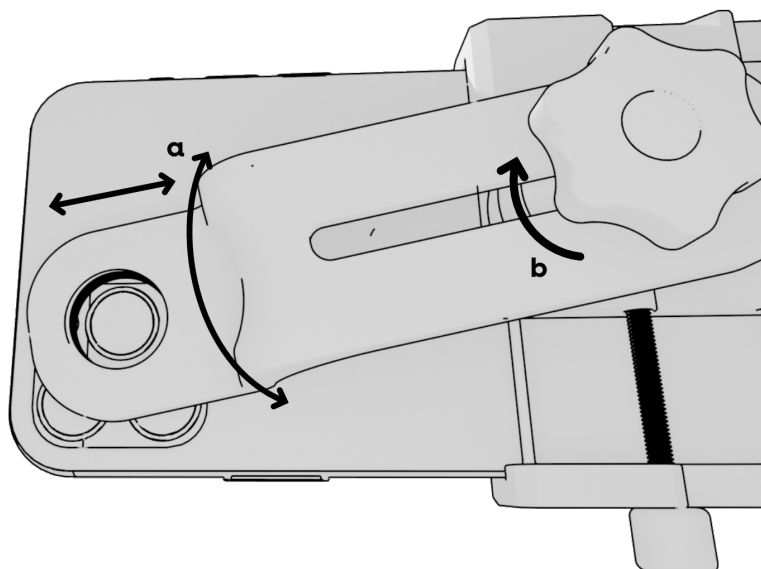

3. Entfernen Sie das Okular, indem Sie es herausziehen, und schrauben Sie die Schutzkappe ab.

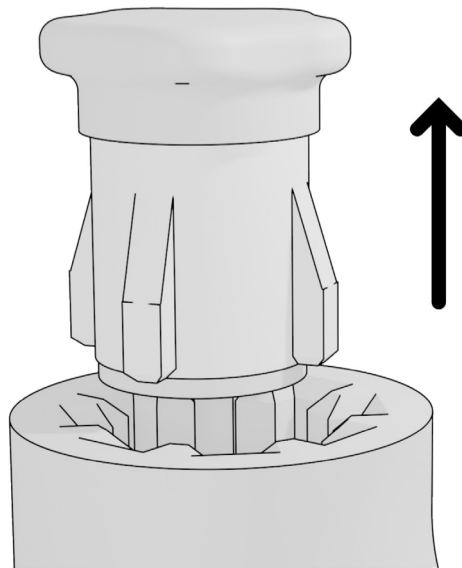

4. Setzen Sie das Okular in die Universalhalter ein und schrauben Sie es fest.

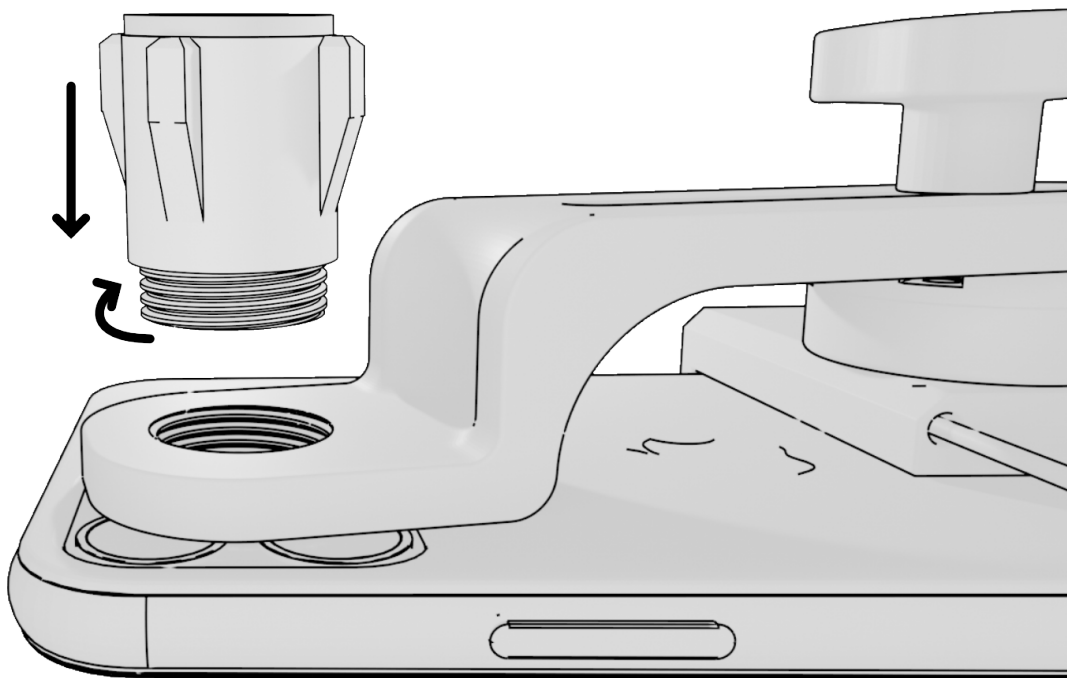

5. Schrauben Sie den Deckel des Adapters ab. Stecken Sie den Adapter in die Universal-Rohr und drehen Sie es zum Verriegeln.

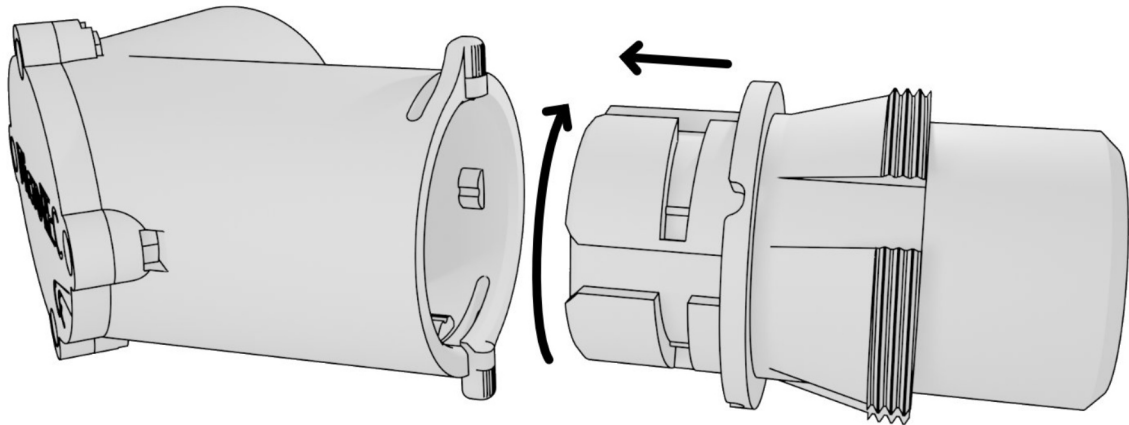

6. Setzen Sie das MicroREC in den Strahlenteiler Ihres Mikroskops/ Spaltlampe ein.

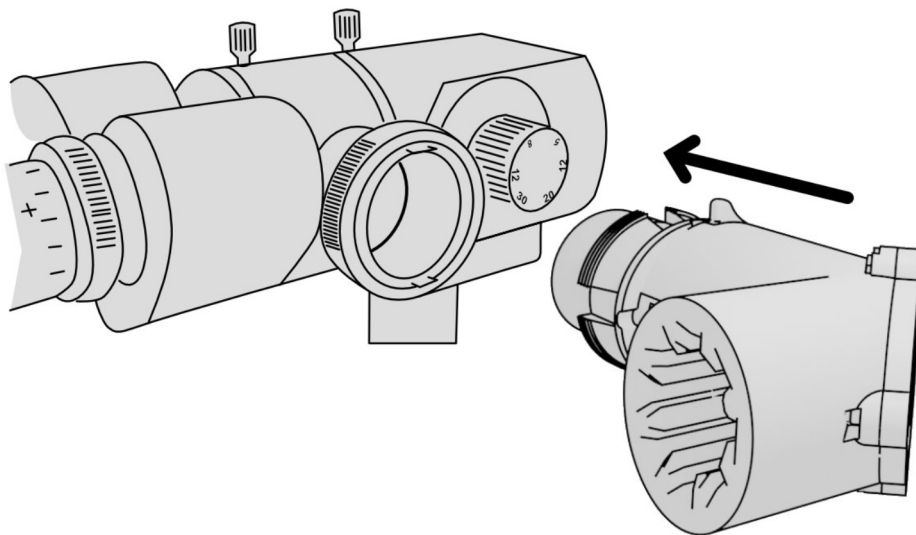

7. Setzen Sie den Universalhalter mit dem Okular wieder in den Universal-Rohr ein.

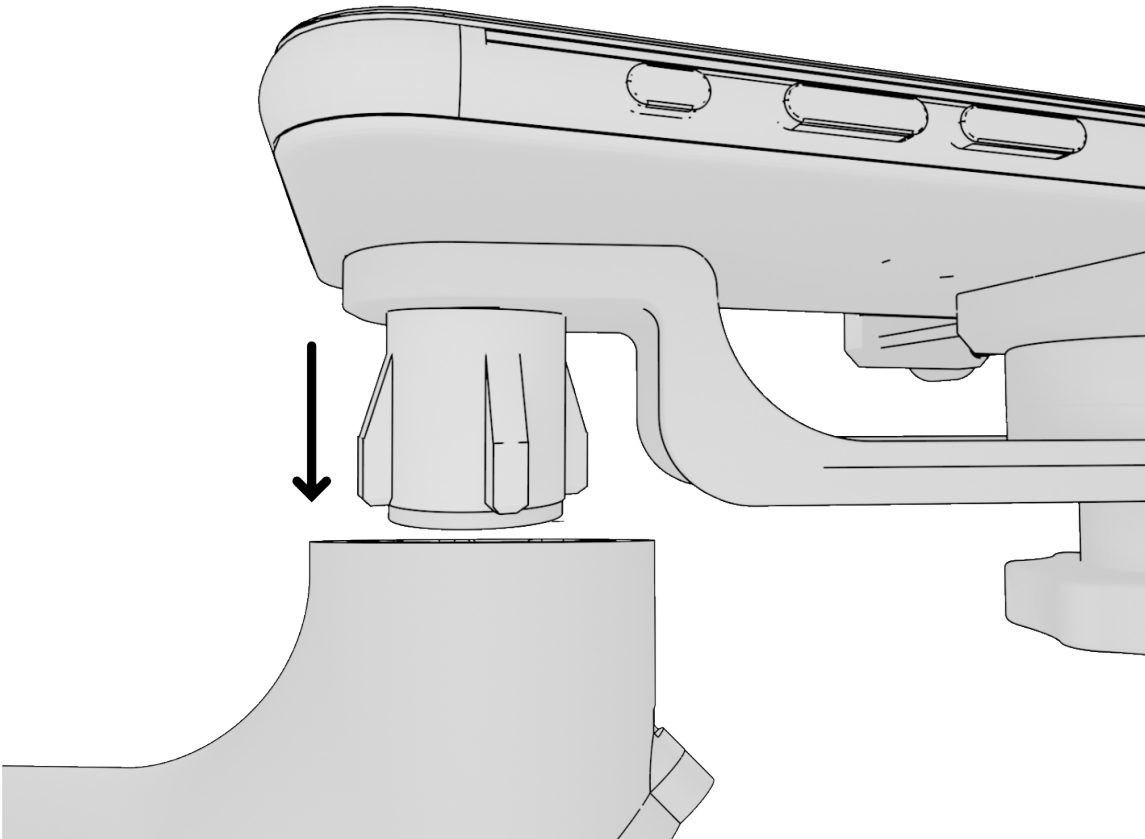

## ■ Installation eines MicroREC mit unserem Strahlenteiler

1. Ermitteln Sie die Schraube, mit der die Okulare befestigt sind, und schrauben Sie sie heraus, damit die Okulare nicht herausfallen können.

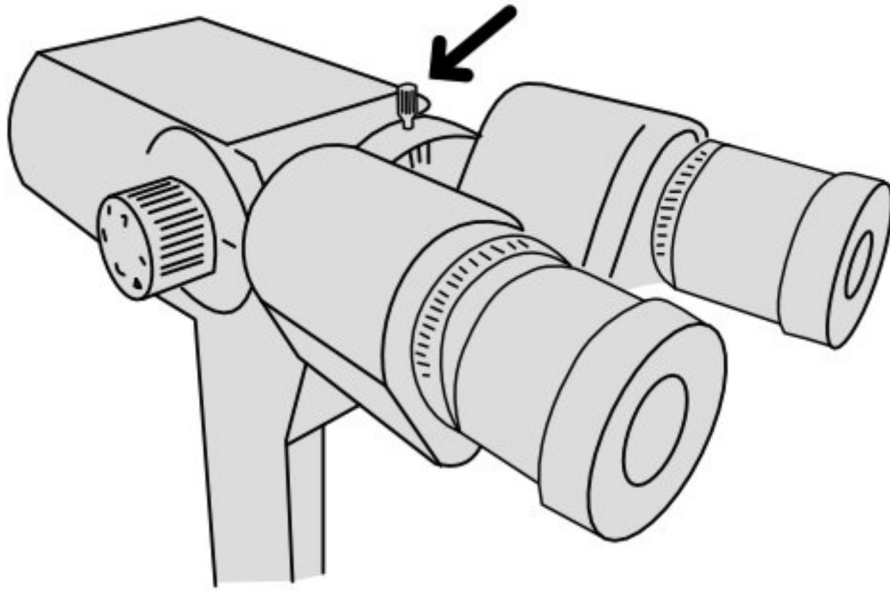

2. Entfernen Sie die Okulare.

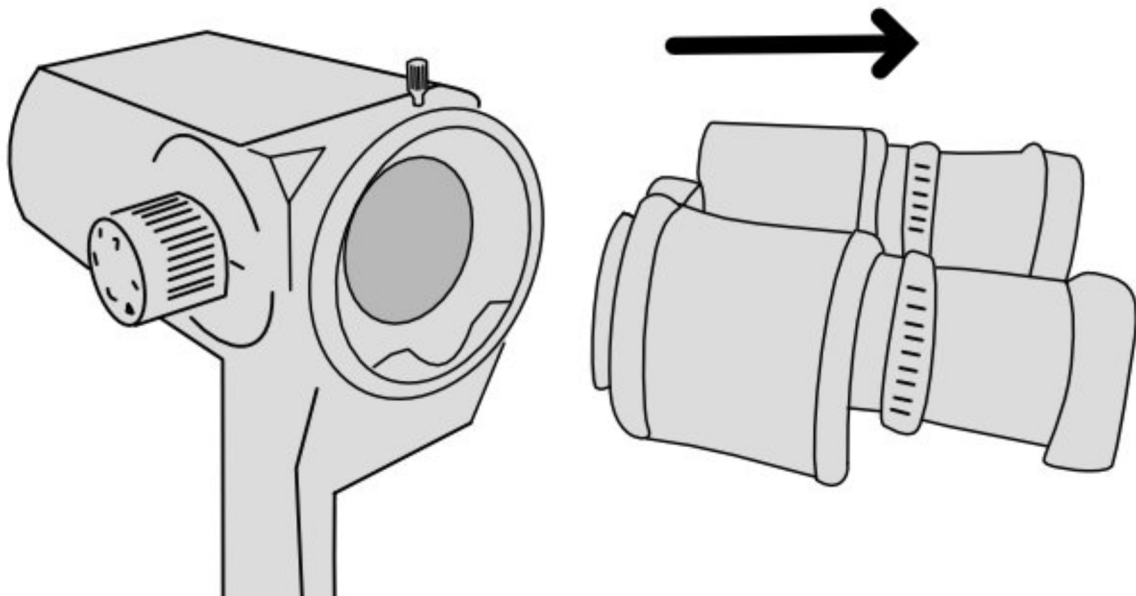

3. Setzen Sie den Strahlenteiler in das Mikroskop ein und ziehen Sie die Schraube des Inhaber. Setzen Sie die Okulare ein und ziehen Sie die beiden Schrauben der Halterung fest um sicherzustellen, dass alles gut ausgerichtet und gesichert ist.

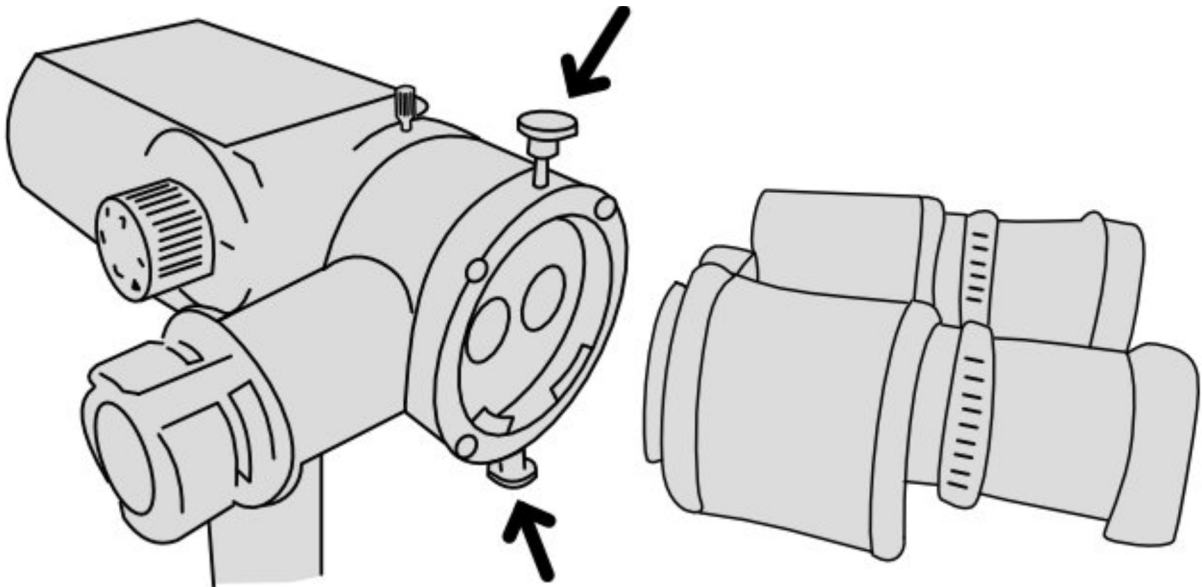

4. Stecken Sie das MicroREC-Universalrohr in den Strahlenteileranschluss.

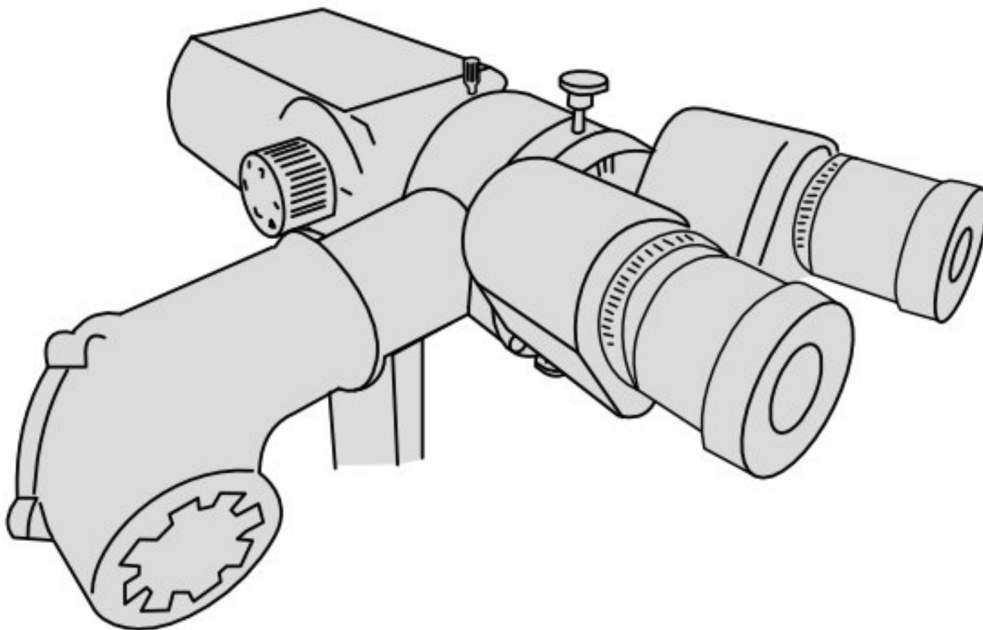

5. Führen Sie die Schritte 1 bis 6 der obigen Anleitung aus, um die Universal-Halter zu montieren.
6. Setzen Sie das Telefon mit dem Okular in den Universal-Rohr ein.

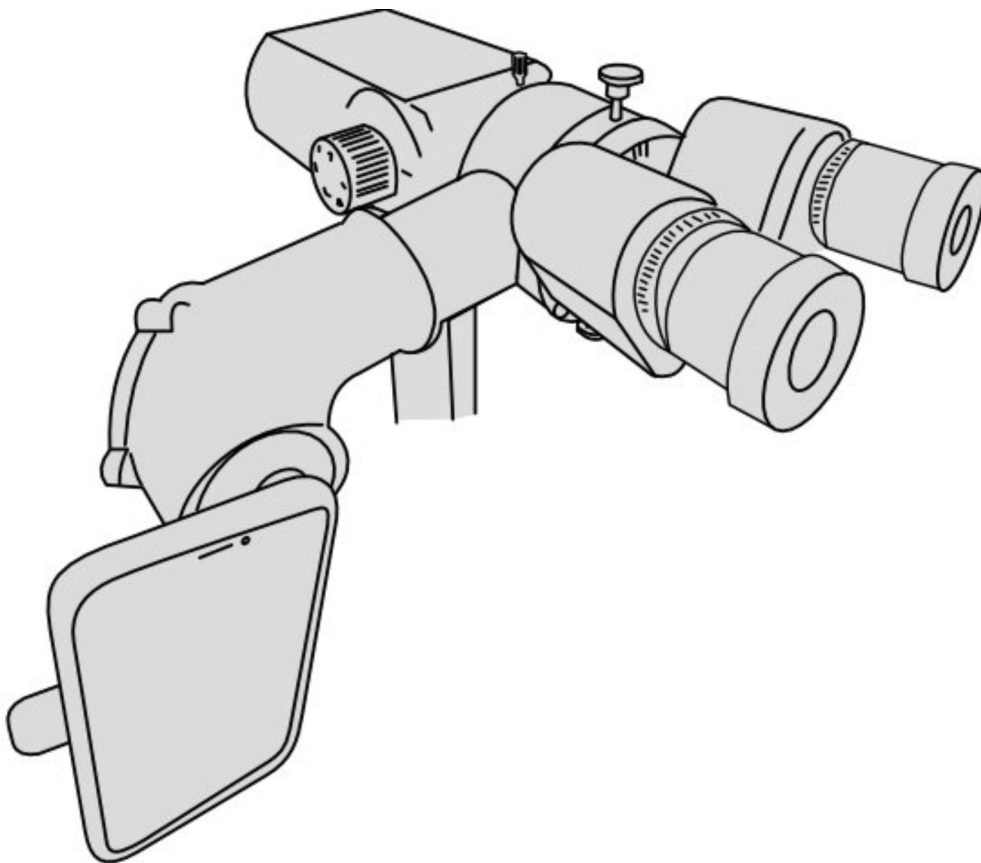

**Glückwunsch! MicroREC ist jetzt betriebsbereit**

Die MicroREC-App wurde als perfekte Ergänzung zu MicroREC entwickelt.

Mit der App können Sie das Bild drehen, den Fokus einstellen, den Ton bei Ihren Aufnahmen deaktivieren und die Kontrolle über die Videoqualität übernehmen. Sie gibt Ihnen die volle Kontrolle über die Kameraeinstellungen, um bei unterschiedlichen Lichtverhältnissen die beste Bildqualität zu erzielen. Sie können auch medizinische Bilder in der App sammeln und speichern, getrennt von Ihren persönlichen Dateien.

## ■ Wie man sie herunterlädt

Um die MicroREC-App herunterzuladen, können Sie:

1. Diesen QR-Code scannen:

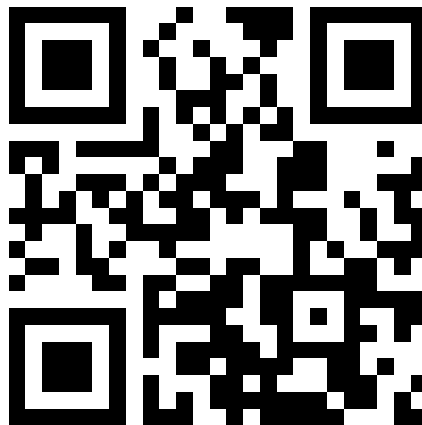

2. Sonst:

- a. Öffnen Sie auf Ihrem Telefon den App Store (iOS) oder den Play Store (Android).
- b. Tippen Sie auf das Suchsymbol.
- c. Geben Sie "MicroREC" in das Suchfeld ein.
- d. Wählen Sie "MicroREC for slit lamp and microscopy imagery" in den Suchergebnissen aus, um zur Antragsseite zu gelangen.
- e. Befolgen Sie das Standard-Installationsverfahren.

## ■ Wie man ein Konto erstellt

Um auf die App zugreifen zu können, müssen Sie sich zunächst registrieren.

1. Wenn Sie die App öffnen, tippen Sie auf **SIGNUP** auf der Anmeldeseite.
2. Sobald Sie Ihre Anmeldeinformationen erfolgreich bestätigt haben, gelangen Sie auf die Seite **CREATE ACCOUNT**. Geben Sie Ihre Daten in die vorgesehenen Felder ein. Bitte beachten Sie, dass die eingegebene E-Mail-Adresse diejenige ist, mit der Sie sich bei der App anmelden.
3. Klicken Sie, um die Endbenutzer-Lizenzvereinbarung und die Datenschutzrichtlinie zu akzeptieren, und klicken Sie dann auf **REGISTER**.
4. Rufen Sie den Posteingang der von Ihnen angegebenen E-Mail auf. Sie sollten eine E-Mail von uns mit dem Betreff **PLEASE CONFIRM YOUR EMAIL** vorfinden.
5. Öffnen Sie die E-Mail und wählen Sie **CONFIRM EMAIL**.

**Glückwunsch!** Sie haben Ihr Konto erfolgreich erstellt.

## ■ Wie man die App benutzt

Die MicroREC-App ist intuitiv und einfach zu bedienen. Es ermöglicht Ihnen die Aufzeichnung, Speicherung und Weitergeben von Bilder und Videos. Siehe die Zusammenfassung der Grundfunktionen Funktionen unten:

Zum Hauptseite

Videos ansehen

Bilder ansehen

Menu öffnen

Fokus-Kontrolle

Weißabgleich

Vollbildschirm

18:25

MicroREC Custom Surgical\*

Home

Edit profile

Log out

Suggestions

Geben Sie uns Feedback

Ändern Sie Informationen über Benutzer, E-Mail oder Passwort

17:39

Videos

Images

Zur Kamera

Zum Videoplayer

90°

Aufzeichnung Start/stop

Back

Focus

W/B

Fullscreen

RECORDED WITH MicroREC

Foto/Video Modus

MICROREC

1. Wenn Ihr MicroREC immer an Ihr Gerät angeschlossen ist, sollten Sie es jedes Mal abnehmen und die Linsen alle 2 Monate reinigen.
2. Wenn Sie das MicroREC häufig vom Gerät trennen, sollten Sie die Häufigkeit der Messungen zu einmal pro Monat erhöhen.
3. Verwenden Sie für die regelmäßige Reinigung ein spezielles Optiktuch.  
Verwenden Sie zur Reinigung der Optik nur reines Wasser in kleinen Mengen.  
Berühren Sie die Optik niemals mit Ihren Fingern.
4. Das MicroREC-Optiksystem kommt nicht in direkten Kontakt mit dem Patienten und muss daher nicht sterilisiert werden.
5. Wenn das Produkt mit einer großen Menge Flüssigkeit in Berührung kommt, wischen Sie es sofort mit einem weichen Tuch ab sofort mit einem weichen Tuch abwischen. Wenn Flüssigkeit in eine unzugängliche Fläche eindringt unzugänglichen Fläche, stellen Sie das Produkt so auf, dass die Flüssigkeit abfließen kann.
6. Verwenden Sie zur Reinigung des Produkts ein weiches, feuchtes Tuch.

**Ätzende Flüssigkeiten oder Materialien oder Öle zur Reinigung NICHT verwenden.**

7. Berühren Sie die Linsen, Spiegel oder andere optische Komponenten nicht direkt mit den Händen.
8. Wenn Sie Flecken, Staub oder Schmutz entdecken, verwenden Sie ein weiches Tuch, um das Objektiv zu reinigen.

## ■ Ist das Gerät CE-geprüft?

Ja, MicroREC ist CE-geprüft.

## ■ Haben Sie ein Handbuch in verschiedenen Sprachen?

Ja, dieses Handbuch ist auf Englisch, Spanisch und Portugiesisch erhältlich. Zum Herunterladen der Handbuch in diesen Sprachen zu erhalten, besuchen Sie bitte unsere Website:

[customsurgical.co/manuals/](https://customsurgical.co/manuals/)

## ■ Was ist ein Strahlenteiler?

Ein Strahlenteiler, auch **Beamsplitter** genannt, ist ein Zubehörteil, das einen Lichtstrahl von einem Mikroskop einfängt und ihn auf ein Smartphone lenkt, so dass Bilder aufgenommen werden können.

## ■ Woher weiß ich, ob mein Mikroskop bzw. meine Spaltlampe einen Strahlenteiler hat?

Der Strahlenteiler befindet sich in der Regel zwischen den Okularen und der Optik des Mikroskops. Es hat einen oder zwei Anschlüsse für den Anschluss von Kameras oder zweiten Okularen. Wenn Sie immer noch nicht sicher sind, ob Ihr Mikroskop mit einem solchen ausgestattet ist, können Sie sich mit uns in Verbindung setzen und uns ein paar Bilder Ihres Mikroskops zukommen lassen. Wir sagen Ihnen gerne, welche Art von System Sie benötigen.

## ■ Mein Mikroskop/Spaltlampe steht nicht auf der Kompatibilitätsliste. Kann ich das MicroREC anschließen?

Wenn Ihr System nicht aufgeführt ist, senden Sie uns bitte eine Nachricht, um die Kompatibilität Ihres speziellen Modells zu prüfen.

## ■ Kann ich jedes Smartphone mit einem MicroREC verwenden?

Mit einer universellen Smartphone-Halterung können Sie jedes beliebige Smartphone an Ihr MicroREC anschließen. Universal-Smartphone-Halter. Um die App zu nutzen, müssen Sie folgende Voraussetzungen erfüllen diese Anforderungen: iOS 11.0 oder höher für iPhones, Android 7.0 und höher für andere Smartphones für andere Smartphones.

### ■ **Ist Ihre Software für IOS und Android verfügbar?**

Die MicroREC-App ist sowohl mit iOS als auch mit Android kompatibel und steht in den jeweiligen App-Shops zum Download bereit.

### ■ **Ist die MicroREC-App kostenlos?**

Ja, Kunden, die ein MicroREC erworben haben, können die App kostenlos nutzen.

### ■ **Werden die Bilder und Videos in der Galerie meines Telefons oder in der App gespeichert?**

Das gesamte Bildmaterial, das Sie mit MicroREC aufnehmen, wird in der App gesammelt und gespeichert, getrennt von Ihren persönlichen Dateien.

### ■ **Was passiert, wenn ich meine E-Mail-Adresse ändere?**

Sie können Ihr Konto auf eine neue E-Mail-Adresse übertragen.

Gehen Sie dazu in den Abschnitt **EDIT PROFILE** Ihrer Anwendung und geben Sie ein Ihre neue E-Mail-Adresse in den Abschnitt **EMAIL ADDRESS** ein und speichern Sie Ihre Änderungen. Nach dem Speichern erhalten Sie eine Bestätigungs-E-Mail, um sicherzustellen, dass Ihre neue E-Mail-Adresse gültig ist. Bestätigen Sie die neue E-Mail-Adresse, und schon sind Sie startklar.

### ■ **Was passiert, wenn ich mein Passwort vergesse?**

Sie können Ihr Passwort jederzeit zurücksetzen, indem Sie auf der Anmeldeseite **FORGOT PASSWORD** drücken.

### ■ **Was passiert, wenn ich das Telefon wechsle?**

Wenn Sie Ihr Telefon wechseln, müssen Sie die App herunterladen und sich mit Ihrer E-Mail anmelden. mit Ihrer E-Mail und Ihrem Passwort. Sie brauchen sich nicht zu registrieren wieder.

### ■ **Kann die MicroREC-App von mehr als einer Person genutzt werden?**

Sie müssen sich registrieren und ein Konto anlegen. Dieses Konto ist persönlich und nicht übertragbar.

### ■ **Ich teile mir ein MicroREC mit anderen Ärzten. Können wir alle Zugang zur MicroREC-App haben?**

Wenn Sie MicroREC gemeinsam nutzen, kann jeder Arzt die MicroREC-App herunterladen und sein eigenes Konto erstellen.

1. Überprüfen Sie vor der Verwendung die Unversehrtheit des Produkts.
2. Nur in Innenräumen verwenden.
3. Vermeiden Sie Witterungseinflüsse.
4. Nicht in feuchter Umgebung lagern und Kontakt mit Flüssigkeiten, ätzenden Materialien und Ölen vermeiden.
5. Demontieren Sie keine Teile, die nicht in der Bedienungsanleitung beschrieben sind.
6. Nehmen Sie keine Änderungen an dem Produkt vor. Dies kann zu einer Fehlausrichtung der optischen Elemente führen und die Leistung des Produkts beeinträchtigen.
7. Stellen Sie keine schweren Gegenstände auf das Produkt.
8. Setzen Sie das Produkt oder seine Bestandteile weder Feuer noch hohen Temperaturen aus.
9. Setzen oder lehnen Sie sich nicht auf das Produkt.
10. Außerhalb der Reichweite von Kindern aufbewahren.
11. Wenden Sie beim Zusammenbau der Komponenten keine übermäßige Kraft an, da sie so konstruiert sind, dass sie richtig zusammenpassen.

Wir möchten sicherstellen, dass Sie mit Ihrem Kauf zufrieden sind. Deshalb erlauben wir Ihnen, Ihr Produkt innerhalb von 14 Tagen nach Erhalt zurückzusenden und eine volle Rückerstattung der Kosten für das Produkt nach der Lieferung zu verlangen - ohne Fragen zu stellen (obwohl wir es sehr schätzen, dass Sie teilen Sie Ihre Meinung).

Wir bieten eine 2-jährige Garantie auf den MicroREC-Kit, um sicherzustellen, dass unsere Produkte frei von Material- und Produktionsfehlern sind. Bei allen Herstellungsproblemen, die innerhalb von 2 Jahren nach der Lieferung gemeldet werden, haben Sie Anspruch auf einen Ersatz oder eine Reparatur ohne zusätzliche Kosten.

Diese Garantie deckt jedoch keine Schäden oder Defekte ab, die durch unsachgemäßen Gebrauch, Vernachlässigung, zufällige Beschädigung, Nichtbeachtung der Betriebsanweisungen, Änderung, Modifizierung oder Reparatur des Produkts verursacht wurden, einschließlich solcher, die durch Reparaturwerkstätten oder autorisierte Personen verursacht wurden. Diese Garantie deckt auch keine Schäden ab, die durch Krieg, Naturkatastrophen, Terrorismus oder extreme Bedingungen verursacht wurden, und es liegt im alleinigen Ermessen von Custom Surgical, solche Ansprüche auf Reparatur oder Ersatz abzudecken.

Die Garantie gilt für alle Produkte, die auf unserer Website, über offizielle Wiederverkäufer oder von uns oder unseren Partnern auf autorisierten Marktplätzen, wie z. B. Amazon, verkauft werden. Wir können die Garantie jedoch nicht auf Produkte anwenden, die von Dritten oder nicht autorisierten Wiederverkäufern erworben wurden.

Die Garantie unterliegt dem deutschen Recht.

## ■ Wie Sie die Garantie in Anspruch nehmen können

Vergewissern Sie sich, dass Sie die folgenden Dinge haben, bevor Sie die Garantie in Anspruch nehmen:

1. Aktivierungskarte für die Garantie
2. Die Originalverpackung
3. Die Quittung

- **Wenn Sie das Produkt über einen Vertragshändler erworben haben**

Bitte wenden Sie sich an Ihren Händler und befolgen Sie dessen Anweisungen.

Die Liste der Vertriebshändler und ihre Kontaktinformationen finden Sie auf unserer Website.

Kontaktinformationen auf unserer Website: [customsurgical.co/distributors](https://customsurgical.co/distributors)

- **Wenn Sie das Produkt über [customsurgical.de](https://customsurgical.de) erworben haben**

Bitte kontaktieren Sie uns unter [info@customsurgical.co](mailto:info@customsurgical.co)

- **Aktivieren Sie Ihre Garantie**

Um Ihre Garantierechte geltend zu machen, unabhängig davon, ob Sie das Produkt bei uns oder bei einem Händler erworben haben, registrieren Sie bitte zunächst Ihre Garantie, indem Sie den unten stehenden Code scannen oder auf [customsurgical.co/activate-warranty](https://customsurgical.co/activate-warranty)



**Wir sind immer für Sie da.**

Wenn Sie weitere Hilfe benötigen oder uns Ihre Meinung mitteilen möchten, schreiben Sie uns bitte an

[support@customsurgical.co](mailto:support@customsurgical.co)

**Lassen Sie uns über die sozialen Medien in Kontakt treten!**

Taggen Sie @customsurgical, #customsurgical y #MicroREC:



**Laden Sie die App herunter:**





BENUTZERHANDBUCH

[customsurgical.co](http://customsurgical.co)